

Требования **к архитектурно-дизайнерскому решению нестационарных торговых** **объектов, расположенных на территории городского округа Люберцы**

1. Нестационарный торговый объект (далее – Объект) - Объект, представляющий собой временную конструкцию, не связанную прочно с земельным участком, перемещение которого возможно без нанесения несоразмерного ущерба его назначению, включая возможность его демонтажа с разборкой на составляющие сборно-разборные перемещаемые конструктивные элементы. Объекты не являются недвижимым имуществом, не подлежат кадастровому учету, права на них не подлежат регистрации в Едином государственном реестре недвижимости.

2. К Объектам относятся:

- павильон – оборудованная конструкция, имеющая торговый зал (помещение для оказания услуг) и помещения для хранения товарного запаса (материалов), рассчитанная на одно или несколько рабочих мест, общей площадью не более 50,0 кв. м;

- киоск – оснащенная торговым оборудованием конструкция, не имеющая торгового зала (помещения для оказания услуг) и помещений для хранения товаров (материалов), рассчитанная на одно рабочее место продавца, на площади которой хранится товарный запас, общей площадью не более 30,0 кв. м;

- торговая галерея – выполненный в едином архитектурном решении Объект, состоящий из совокупности, но не более пяти (в одном ряду) специализированных павильонов или киосков, симметрично расположенных напротив друг друга, обеспечивающих беспрепятственный проход для покупателей, объединенных под единой временной светопрозрачной кровлей, не несущей теплоизоляционную функцию;

- пункт быстрого питания – павильон или киоск, специализирующийся на продаже изделий из полуфабрикатов высокой степени готовности в потребительской упаковке, обеспечивающей термическую обработку пищевого продукта;

- бахчевой развал – специально оборудованная временная конструкция, состоящая из деревянного каркаса и модульных элементов из деревянных реек, не превышающая площади 16 кв. м, для хранения бахчевых культур, установленная в непосредственной близости к нестационарному торговому объекту (павильону, киоску), через который осуществляется реализация бахчевых культур;

- киоск по продаже плодово-овощной продукции – быстровозводимая конструкция, состоящая из деревянного каркаса и деревянных модульных элементов, оснащенная прилавком, рассчитанная на одно рабочее место продавца, подлежащая ежедневному демонтажу по окончании работы объекта. Размеры площадки под установку – не более 6,0 кв.м;

- елочный базар – специально оборудованная временная конструкция в виде обособленной открытой площадки для новогодней (рождественской) продажи натуральных хвойных деревьев и веток хвойных деревьев, а также товаров с новогодней тематикой;

3. Субъект торговли – юридическое лицо или физическое лицо, в том числе индивидуальный предприниматель, занимающиеся торговлей и зарегистрированные в установленном порядке.

4. Внешний вид Объектов должен отвечать архитектурно-дизайнерским решениям, установленным настоящими Требованиями.

5. Все Объекты должны иметь возможность монтажа только из сборно-разборных конструкций заводского изготовления.

5.1. Для павильонов и киосков предусматриваются следующие требования:

5.1.1 Несущий каркас конструкции должен состоять из оцинкованного прокатного профиля, с остеклением из стеклопакетов (двухкамерных, ударопрочных), с дверными и витражными импостами из алюминиевого профиля заводской окраски. Внешние глухие части - панели «ALUCOBOND» или аналоги данного материала (например А-бонд, Дибонд) с заполнением теплоизоляционным материалом. Высоту павильонов и киосков, при максимальной высотной отметке +3,0 м. принять 2,8 м. (от "нуля").

5.1.2. Цвета основных элементов киосков и павильонов указаны (п. 20 настоящих Требований):

- цоколь и вертикальная накладка – серый, RAL 7016;

- импосты, переплеты, подоконная часть стены - темно-серый, RAL 7021, дверное и витражное заполнение - серо-синего оттенка;

фриз, внешние накладные части (задний фасад) – серый, RAL 7037.

5.1.3. Наружный материал отделки цоколя, пандусов, ступеней, площадки – морозостойкий керамогранит серого цвета.

5.2. Бахчевой развал состоит из модульных элементов на основе каркаса из деревянных реек. Для изготовления конструкции несущего каркаса используется сращенная деревянная рейка хвойных пород 40*40 мм, 40*60 мм, 40*80 мм, 40*90 мм. Панели несущего каркаса соединяются между собой болтовым креплением. Для крыши и напольного покрытия используется фанера бакелизованная 18-20 мм и сращенная деревянная рейка хвойных пород 40*65 мм для напольного покрытия и 40*40 мм для крыши. Внешняя обшивка состоит из сращенной деревянной рейки хвойных пород 20*60 мм и фанеры влагостойкой 18 мм. Откидной прилавок изготавливается из фанеры бакелизованной 18-20 мм. Все элементы бахчевого развала окрашены 2-х компонентной, высокопрочной эмалью для наружного использования (RAL 1013 и 8017), на крыше и по бокам бахчевого развала крепятся конструкции из листов ПВХ с печатью на плёнке высокого разрешения, с тематическими рисунками бахчевых культур (п. 22, п.23 настоящих Требований).

5.3. Киоск по продаже плодово-овощной продукции представляет собой быстровозводимую конструкцию, состоящую из деревянного каркаса и деревянных модульных элементов,. Для изготовления конструкции несущего каркаса используется сращенная деревянная рейка хвойных пород 40*40 мм, 40*60 мм, 40*80 мм, 40*90 мм. Панели несущего каркаса соединяются между собой болтовым креплением. Для крыши и напольного покрытия используется фанера бакелизованная 18-20 мм и сращенная деревянная рейка хвойных пород 40*65 мм для напольного покрытия и 40*40 мм. для крыши. Внешняя обшивка состоит из сращенной деревянной рейки хвойных пород 20*60 мм и фанеры влагостойкой 18 мм. Откидной прилавок изготавливается из фанеры бакелизованной 18-20 мм. Все элементы киоска окрашены 2-х компонентной, высокопрочной эмалью для наружного использования (RAL 1013 и 8017) на крыше и по бокам киоска крепятся конструкции из листов ПВХ с печатью на плёнке высокого разрешения, с тематическими рисунками плодово-овощной продукции (п. 22, п.23 настоящих Требований).

5.4. Для ёлочных базаров предусматриваются следующие требования: ограждение для ёлочных базаров выполнено из сборно-разборных конструкций высотой не менее 1600 мм. По всему периметру ограждения должен быть развернут баннер, составленный из системы модульных баннеров последовательно повторяющихся тематических, праздничных картинок. Для крепления к ограждению ёлочного базара на баннер устанавливаются люверсы. По периметру базара устанавливаются стойки высотой не менее 2,8 метра, по верху которых должны быть выполнены растяжки флажков, изготовленные из ткани устойчивой к погодным

условиям, светодиодные гирлянды белого холодного цвета, а также элементы освещения ёлочного базара и его периметра. Светодиодные гирлянды должны проходить по верху стоек, по периметру ограждения. Вход в ёлочный базар оформляется гирляндой белого холодного цвета от низа боковых стоек с обрамлением по периметру информационного модуля (п. 25 настоящих Требований).

5.5. Для киоска по реализации питьевой воды предусматриваются следующие требования:

5.5.1. Киоск по реализации питьевой воды должен предусматривать возможность его монтажа только из сборно-разборных металлических конструкций заводского изготовления. Несущий каркас конструкции состоит из оцинкованного прокатного профиля. Внешние глухие части – панели из оцинкованной стали с заполнением теплоизоляционным материалом и внешним пленочным покрытием «ORACAL» или аналоги данного материала. Высоту киоска по продаже питьевой воды, при максимальной высотной отметке +4.15 м. принять 4.0 м. (от "нуля").

5.5.2. Цвета основных элементов киоска по реализации питьевой воды:

- цоколь и вертикальная накладка – серый, RAL 7016;
 - импосты, переплеты, подоконная часть стены дверное и витражное заполнение - серо-синего оттенка RAL 5012
 - фриз, внешние накладные части – серый, RAL 7037
- (п. 26, п. 27 настоящих Требований).

5.5.3. Наружный материал отделки ёмкости для хранения воды оцинкованный металл, площадки – морозостойкий керамогранит серого цвета.

5.5.4. Объединение двух и более киосков по реализации питьевой воды единый модуль, а также их размещение в одной торговой зоне с киосками иного функционального назначения не допускается.

6. Для изготовления (модернизации) или изменения конструктивных элементов Объектов и их отделки применяются современные сертифицированные (в т.ч. в части пожарной безопасности) материалы, имеющие качественную и прочную окраску, отделку и не изменяющие своих эстетических и эксплуатационных качеств в течение всего срока эксплуатации. При этом не допускается применение кирпича, строительных блоков, бетона, сайдинга, рулонной и шиферной кровли, металлочерепицы и других материалов, рассчитанных на длительный период использования и сопротивляемости большим нагрузкам.

7. Объекты должны иметь вывеску с указанием специализации.

7.1. Павильоны и киоски должны иметь боковые панели из материала «ALUCOBOND» или аналоги данного материала (например А-бонд, Дибонд),

изображение фирменного стиля на нижней остекленной части Объекта, нанесенное на прозрачную или матовую пленку (п. 21 настоящих Требований), а также информационную табличку с указанием зарегистрированного названия, формы собственности и режима работы предприятия. Надпись на вывеске выполняется методом лазерной резки композитной панели. Вывески должны быть оборудованы внутренней подсветкой. Между композитной панелью и подсветкой устраивается подложка из матового стекла. Высота вывески для Объектов единая и составляет 180 мм. Ширина вывески варьируется в зависимости от количества символов, но занимает не более 2500 мм, располагается по центральной оси Объектов. Все вывески располагаются по одной горизонтальной оси для всех Объектов, отдельно стоящих или блокированных. Горизонтальная ось проходит по центру фриза. Надписи выполняются в одну строку, горизонтально. Допускается размещение дополнительных вывесок на боковых частях фриза, соответствующих настоящим Требованиям. Цвет композитного материала – серый, RAL 7037.

Надпись на вывеске выполняется шрифтом «Century Gothic», основная надпись выполняется заглавными буквами. Размер шрифта по вертикали – 18 см принимается единым для всех Объектов. Не допускается размещение рекламно-информационного оформления (включая самоклеящуюся пленку) на остеклении и наружных стенах, а также выносных конструкциях, выступающих за габариты Объекта. При наличии зарегистрированного фирменного стиля предусматривать размещение его элементов на козырьке объекта.

7.2. Ёлочный базар – над входом должен располагаться информационный модуль с надписью: «Ёлочный базар». Надпись на вывеске выполняется шрифтом «ARIAL» (жирный курсив). Размер шрифта по вертикали 250 мм. Надпись выполняется по горизонтали в одну строчку.

7.3. Киоск по реализации питьевой воды должен иметь вывеску с указанием специализации и изображением фирменного стиля, нанесенное на прозрачную или матовую пленку, а также информационную табличку с указанием зарегистрированного названия, формы собственности и режима работы предприятия. Не допускается размещение рекламно-информационного оформления на остеклении и наружных стенах Объекта. При наличии зарегистрированного фирменного стиля предусматривать размещение его элементов на резервуаре для воды.

8. В случае объединения Объектов (киосков и павильонов) в единый модуль, а также для Объектов, находящихся в одной торговой зоне, материалы внешней облицовки (панели из композитных материалов), общий

козырек, рама остекления, дверные блоки и другие видимые элементы должны быть изготовлены из идентичных конструктивных и отделочных материалов, предусмотренных настоящими Требованиями.

9. Для установки Объекта должен быть разработан эскизный проект (фотовизуализация объекта с привязкой к местности) - проект объекта в виде 3D изображения (в цветовом решении) размещения нестационарного торгового объекта по месту установки, разработанный в соответствии с настоящими Требованиями.

10. Субъект торговли при размещении Объекта вблизи прохождения инженерных коммуникаций и сооружений (используемых в процессе тепло-, газо-, водоснабжения и водоотведения), вправе согласовать проектную документацию Объекта с организациями, эксплуатирующими указанные инженерные коммуникации и сооружения.

В случае отсутствия вышеуказанных согласований, администрация Люберецкого района самостоятельно запрашивает необходимую информацию у организаций, эксплуатирующих инженерные коммуникации и сооружения.

11. Замена устаревших типов Объектов на новые с учетом настоящих Требований, осуществляется за счёт средств собственников Объектов.

12. Площади Объектов определяются в соответствии с [распоряжением](#) Министерства потребительского рынка и услуг Московской области от 02.06.2014 № 16РВ-34 «Об утверждении Методических рекомендаций по размещению нестационарных торговых объектов на территории муниципальных образований Московской области», а также Положением о порядке размещения нестационарных торговых объектов на территории городского округа Люберцы, утвержденным Постановлением администрации Люберецкого муниципального района Московской области от 17.03.2017 № 846-ПА.

13. Архитектурное и конструктивное решение входной группы Объекта, торгового зала, основные пути передвижения по прилегающей территории к входу Объекта должны соответствовать Требованиям СП 59.13330.2012 «Доступность зданий и сооружений для маломобильных групп населения».

14. В случае оборудования Объектов кондиционером, его наружный блок должен быть расположен на стальных салазках на крыше по центру с тыльной стороны фасада.

15. Павильоны, киоски и елочные базары должны быть обеспечены местом для размещения санузла (биотуалета) с умывальником, а также

вытяжкой с принудительным понуждением, при отсутствии общественных туалетов на прилегающей территории в зоне доступности менее 200 метров от Объекта.

16. Освещение Объектов должно отвечать нормативным требованиям, предъявляемым к данным Объектам («СП 52.13330.2011. Свод правил. Естественное и искусственное освещение. Актуализированная редакция СНиП 23-05-95»), обеспечивать в темное время суток комфортные условия торговли и видимость товаров, расположенных в витрине, а также предусматривать возможность устройства праздничного освещения или подсветки.

17. Объект должен соответствовать настоящим Требованиям, нормам и правилам, установленным Законом Московской области от 30.12.2014 № 191/2014-ОЗ «О благоустройстве в Московской области», а также Положению о порядке размещения нестационарных торговых объектов на территории городского округа Люберцы, утвержденному Постановлением администрации Люберецкого муниципального района Московской области от 17.03.2017 № 846-ПА на весь период эксплуатации.

18. В целях повышения антитеррористической защищенности Объектов, оперативного реагирования на кризисные ситуации, минимизации и ликвидации последствий террористических актов, роста уровня безопасности и комфортности среды проживания жителей за счет применения информационно-коммуникационных технологий киоски, павильоны и торговые галереи быть оснащены камерами видеонаблюдения в соответствии с требованиями Распоряжения Министерства государственного управления, информационных технологий и связи Московской области от 30.06.2015 № 10-17/РВ «Об утверждении общих технических требований к программно-техническим комплексам видеонаблюдения системы технологического обеспечения региональной общественной безопасности и оперативного управления «Безопасный регион» в актуальной редакции.

При этом камеры видеонаблюдения должны осуществлять трансляцию видеопотока в режиме 24/7 (двадцать четыре часа, семь дней в неделю).

В случае отсутствия видеопотока с какой-либо камеры видеонаблюдения на протяжении времени, превышающем 5 минут подряд, статус работы данной конкретной камеры видеонаблюдения изменяется на «Неисправность». После восстановления видеопотока, статус автоматически возвращается к значению «Штатный режим». При двукратном отсутствии видеопотока продолжительностью свыше 2 секунд в течение 30 минут статус работы данной конкретной камеры видеонаблюдения также изменяется на

«Неисправность». Восстановление статуса «Штатный режим» в этом случае происходит только после 30 минут непрерывного наличия видеопотока с данной конкретной камеры видеонаблюдения.

Камера видеонаблюдения считается работающей в надлежащем качестве в случае, если суммарное время с данной конкретной камеры видеонаблюдения в статусе «Неисправность» не превышает 3% от суммарного времени работы данной конкретной камеры в течении календарного месяца. В случае, если камера видеонаблюдения не работает в надлежащем качестве 2 (Два) месяца подряд, она считается несоответствующей требованиям вышеуказанного Распоряжения.

Субъект торговли обязан предоставлять необходимую информацию службам экстренного реагирования, аварийным и спасательным службам в установленном порядке.

19. Благоустройство и озеленение территории земельных участков, на которых размещаются нестационарные торговые объекты, а также содержание прилегающей к ним территории должно осуществляться в соответствии с [Законом](#) Московской области от 30.12.2014 № 191/2014-ОЗ «О благоустройстве в Московской области» и иными правовыми актами в данной сфере.

20. Внешний вид и наименование основных элементов павильона и киоска.

КИОСК



ПАВИЛЬОН



** - заполнение витрин и дверных проемов стеклом

TopKiosk
ПРОИЗВОДСТВО ТОРГОВЫХ СООРУЖЕНИЙ

TopKiosk
ПРОИЗВОДСТВО ТОРГОВЫХ СООРУЖЕНИЙ



Цоколь

TopKiosk
ПРОИЗВОДСТВО ТОРГОВЫХ СООРУЖЕНИЙ

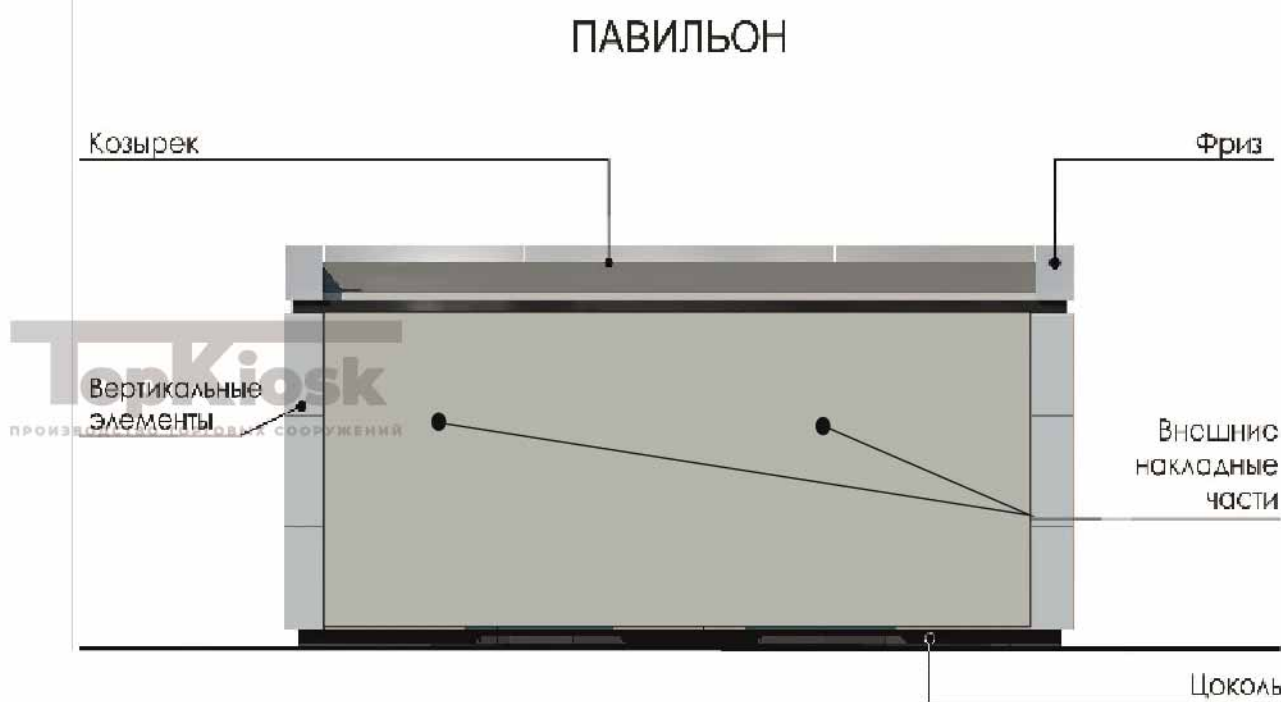

TopKiosk
ПРОИЗВОДСТВО ТОРГОВЫХ СООРУЖЕНИЙ

TopKiosk

ПРОИЗВОДСТВО ТОРГОВЫХ СООРУЖЕНИЙ

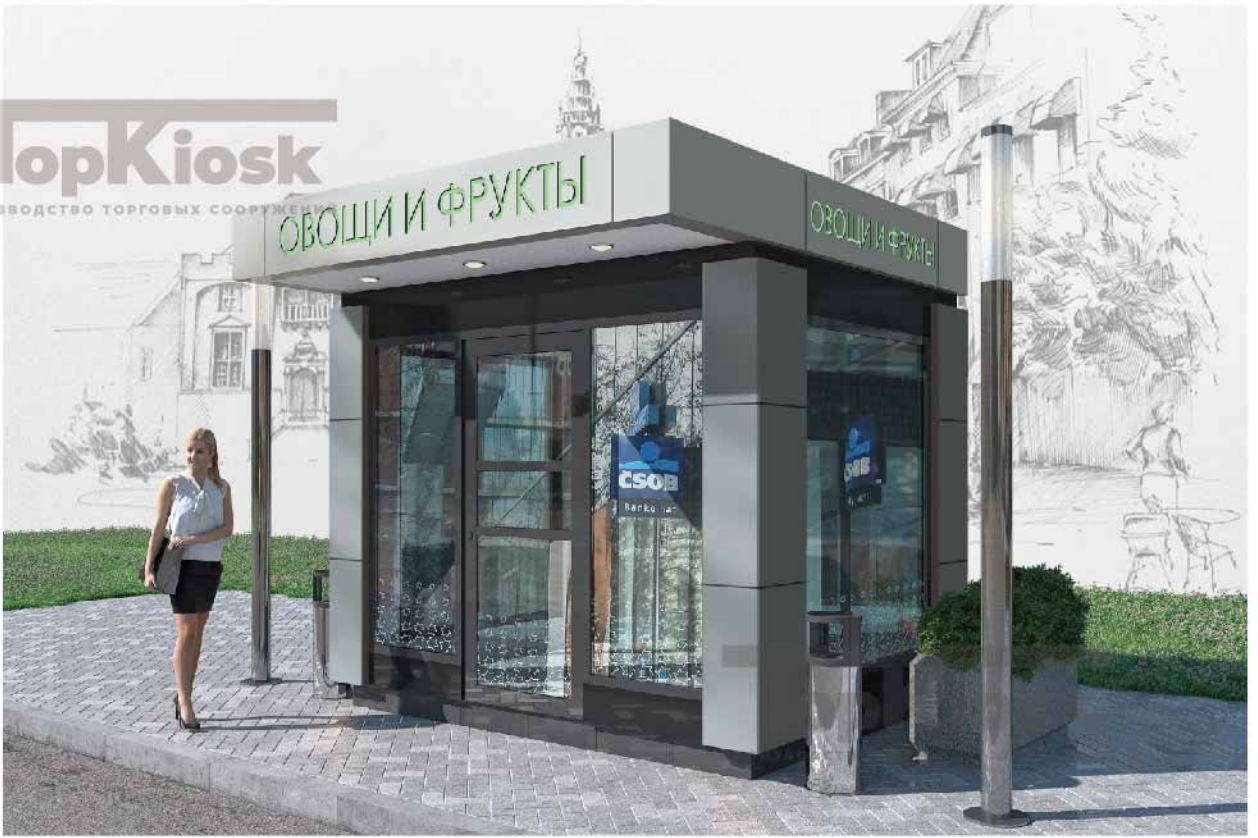

TopKiosk

ПРОИЗВОДСТВО ТОРГОВЫХ СООРУЖЕНИЙ



TopKiosk

ПРОИЗВОДСТВО ТОРГОВЫХ СООРУЖЕНИЙ

21. Применение фирменного стиля.



Применение фирменного стиля

ПРОИЗВОДСТВО ТОРГОВЫХ СООРУЖЕНИЙ

Два варианта:

I - логотип со знаком;

II - паттерн «звезда»

①



②

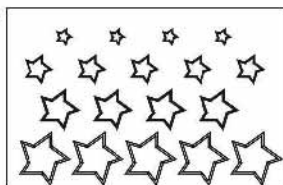

① Прозрачная пленка с паттерном «звезда»

② Темная полупрозрачная пленка с паттерном «звезда»

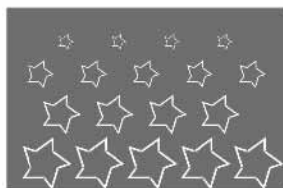

22. Внешний вид бахчевого развала.



TopKiosk
ПРОИЗВОДСТВО ТОРГОВЫХ СООРУЖЕНИЙ



23. Внешний вид киоска по продаже плодово-овощной продукции.

TopKiosk
ПРОИЗВОДСТВО ТОРГОВЫХ СООРУЖЕНИЙ



TopKiosk
ПРОИЗВОДСТВО ТОРГОВЫХ СООРУЖЕНИЙ



24. Конструкция бахчевого развала и киоска по продаже плодово-овощной продукции.

TopKiosk
ПРОИЗВОДСТВО ТОРГОВЫХ СООРУЖЕНИЙ



TopKiosk
ПРОИЗВОДСТВО ТОРГОВЫХ СООРУЖЕНИЙ

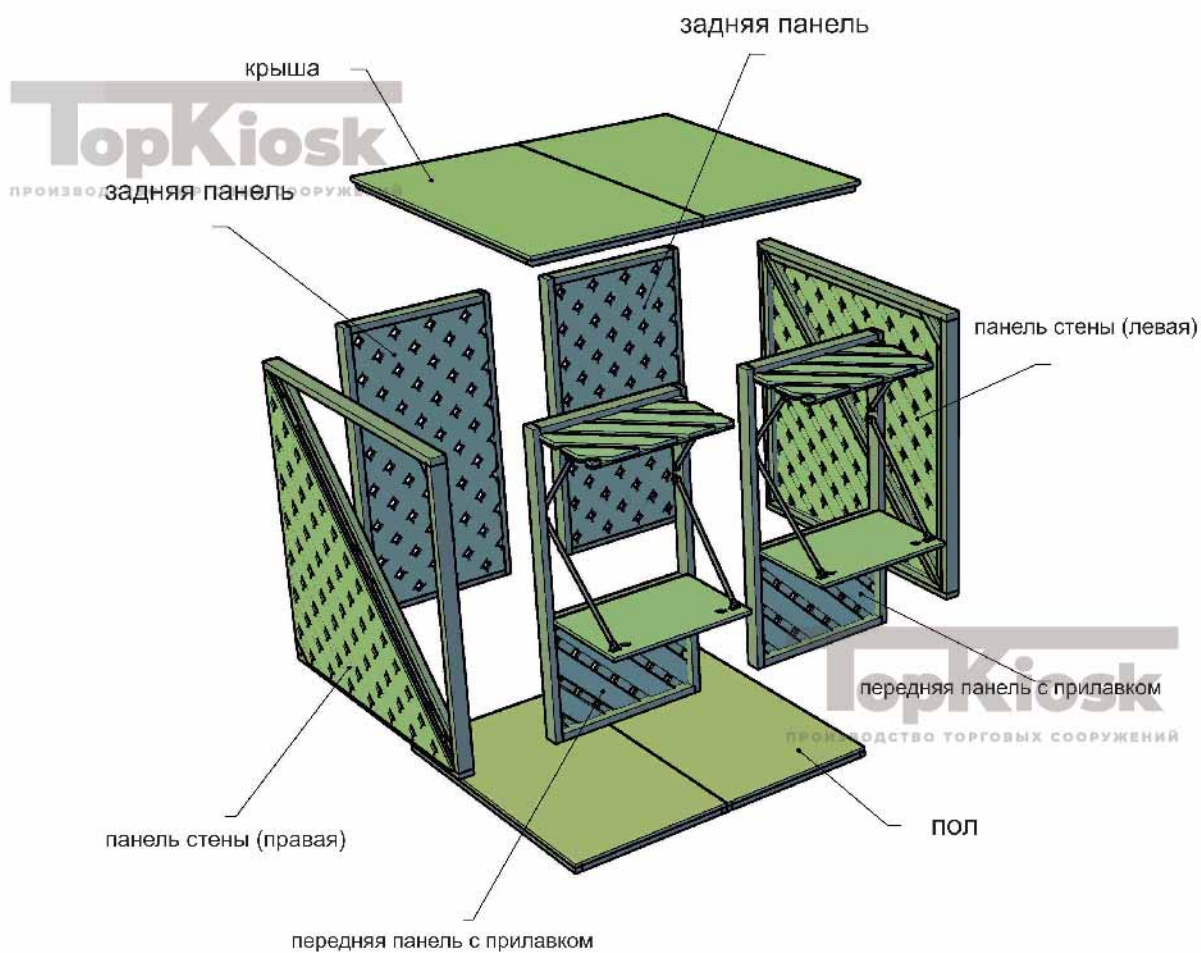

25. Внешний вид ёлочного базара.



26. Внешний вид киоска по реализации питьевой воды.



27. Конструкция киоска по реализации питьевой воды, чертежи и элементы.

Типовой киоск по продаже питьевой воды в розлив в тару покупателя состоит из трех основных частей:

1. Торговый киоск.

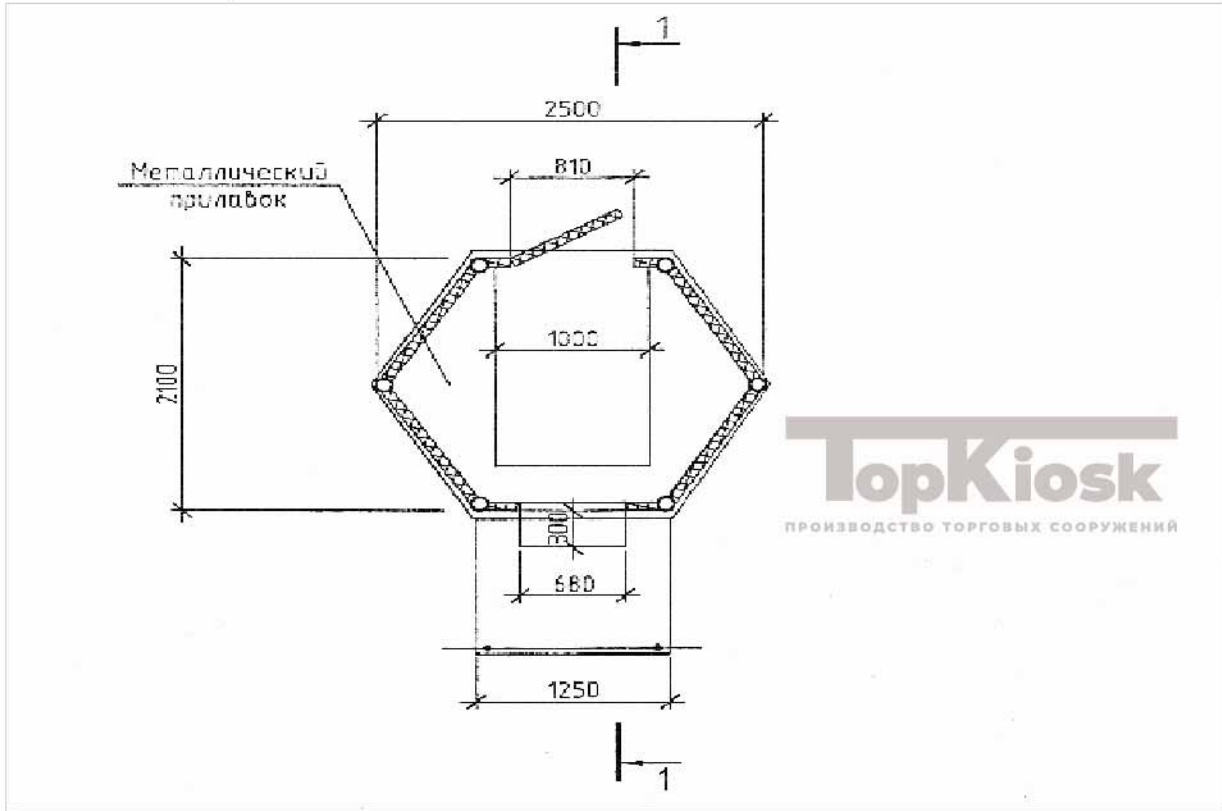

2. Бак



3. Основание

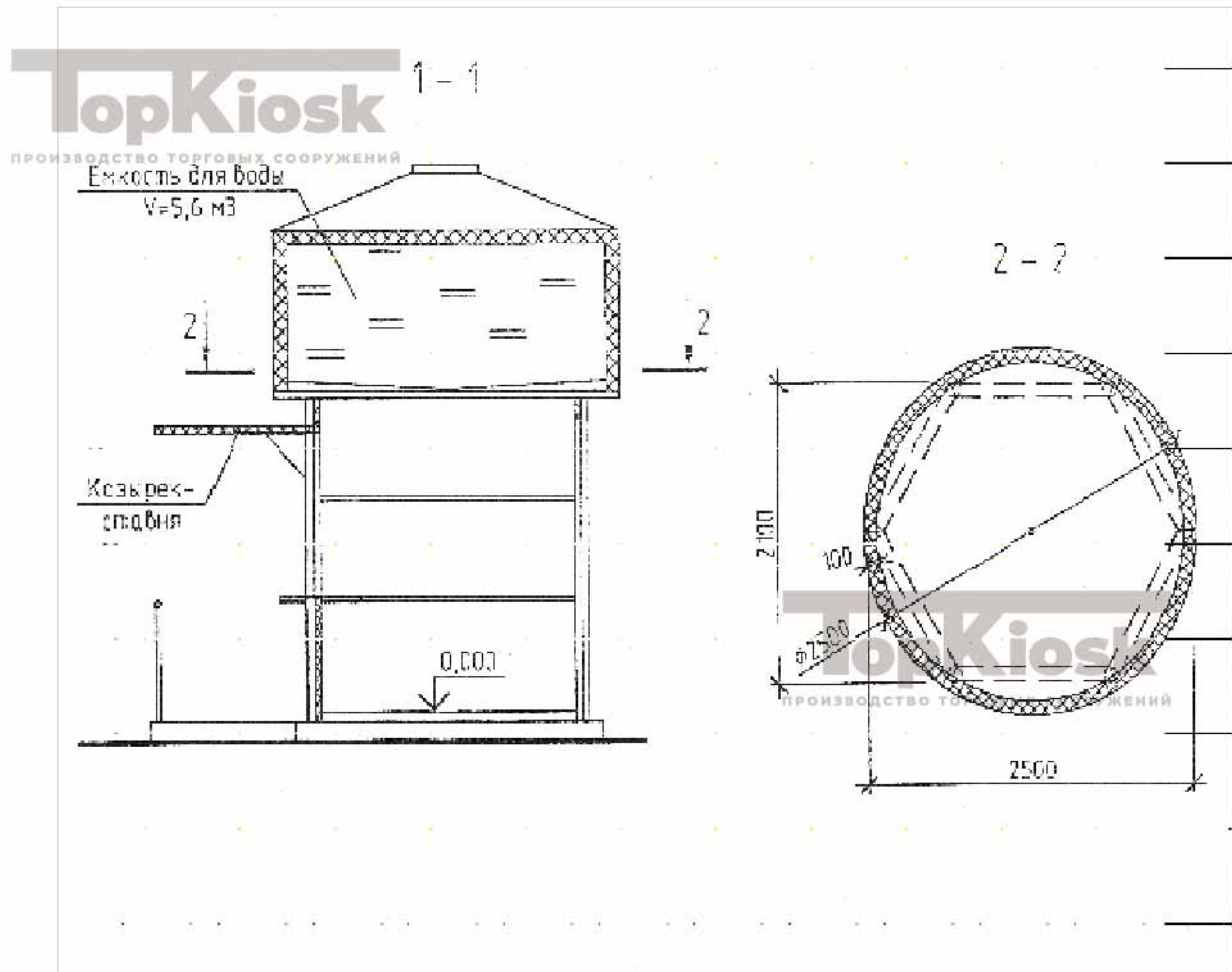

TopKiosk
ПРОИЗВОДСТВО ТОРГОВЫХ СООРУЖЕНИЙ

TopKiosk
ПРОИЗВОДСТВО ТОРГОВЫХ СООРУЖЕНИЙ